

Quicke

FRONT LÆSSERE

Q-SERIE
X-SERIE

Quicke



WORK SMARTER. NOT HARDER.

Verden ændrer sig, og det gør landbruget også. Vi vil gerne tage imod denne ændring. Alt Quicke gør, ned til den mindste svejsesøm, er med én ting i tankerne: Gøre manden i maskinen mere effektiv – gennem overlegen kvalitet og smarte detaljer bygget ind i vores produkter. Hos Quicke har vi haft mere end syv årtier til at perfektionere vores flagskibsfrontlæssere.

Q

+

X



Q-SERIE Quicke Q-serien viser, hvordan dygtigt ingeniørarbejde kan gøre hele forskellen. Disse frontlæssere kommer med enestående udsyn, optimerede arbejdsvinkler og jævne og lette redskabsskift. Kombinere dette med intelligensen fra Quicke Control System, og du vil få en velfungerende og brugbar frontlæsser.



X-SERIE Med X-serien giver vi dig endnu et førsteklasses alternativ til små og mellemstore traktorer. Denne serie af frontlæssere kombinerer design, ydeevne og økonomi på en unik måde - så din vej til rentabilitet bliver så let som muligt.

Q-SERIE

STYRKE OG HOLDBARHED



STØBTE OG SMEDEDE DELE Q-serien har smedede armdelle bagpå og støbte knæ- og frontdele. Det har tilført den overlegne styrke og holdbarhed. Det gør, at du kan løfte mere – og spare tid.

UROKKELIG STABIL Forstærkninger mellem tværrøret på forsiden af læsseren og læsserarmen er en gennemprøvet detalje. Den lave placering af tværrøret bidrager til et suverænt udsyn.



SUPERSTÆRKT TRAKTORBESLAG Quickes Delta-traktorbeslag er ekstraordinært kraftigt dimensioneret med mange præcisionsfræsedede kontaktflader. Detaljer såsom den brede Ø60 mm U-understøttelse og låsetappen på 40 mm gør, at læsseren kan håndtere vanskelige og tunge job i mange år.

OPTIMAL KRAFTFORDDELING Den kompakte og profilpressede låsekonsol er smallere tættere på låsetappen. Det indebærer at låsetappen kan gøres kort og stærk, mens den brede U-understøtning giver maksimal stabilitet ved tunge læssemjob.

STÆRK OG SMART STRUKTUR MED ENESTÅENDE FORM Q-seriens læsserarm har en enestående form, som giver enestående styrke kombineret med optimal udsyn.

X-SERIE

STÆRKE OG HOLDBARE FUNKTIONER



DESIGN OG VISION

Buet form på læsseren for perfekt match med traktorens motorhjelm. Lav position af tværrør og smart slangeføring sikrer optimalt udsyn for føreren.



TIL- OG FRAKOBLING

Der kræver ingen værktøj at til- og frakoble frontlæsseren fra traktoren. De kraftige og integrerede støtteben gør til- og frakoblingen endnu enklere.



STÆRKE DREJETAPPE

Alle tappe er galvaniseret og låst imod rotation. Bøsninger er installeret på alle vitale punkter, hvilket sikrer holdbarhed og nem vedligeholdelse.

FUNKTIONER



Tilgængelig
specifikt til
Serie

Q

NØJAGTIG KONTROL MED CENTRAL Q-VENTIL

Vores centralt placerede ventil har mange fordele. Den giver præcis kontrol over læsseren og optimal kraft til tunge opgaver. Placeringen af ventilen giver optimalt udsyn for føreren og har fremragende holdbarhed, da alle komponenter afskærmes af et beskyttende cover.

Tilgængelig
specifikt til
Serie

Q

SIKKER SAMMENKOBLING MED LOCK & GO

Vores gennemprøvede Lock & Go-system for til- og frakobling vil spare dig tid uden at gå på kompromis med sikkerheden. Der er ingen løse dele, og der kræves ikke noget værktøj. Du kan til- og frakoble læsseren med minimal indsats.

Tilgængelig
specifikt til
Serie

Q

DÆKSLER TIL DREJETAPPE HOLDER SNAVSET VÆK

Smarte detaljer gør Q-serien nem at holde ren. Hver drejetap har et dæksel, der holder på smørefedt ved f.eks. højtryksspuling, hvilket holder læsseren og traktoren ren.



EKSTREMT STÆRKE TRAKTORBELAG OG LÅSEKONSOLLER

De kraftigt dimensionerede låsekonsoller er de samme som på vores førende Q-serie frontlæssere. Sammen med det indadkurvede design på låsekonsollerne, giver dette X-series frontlæssere formidabel vridningsstivhed og stabilitet.



KOMPAKT REDSKABSINDIKATOR

Positionsindikatoren er kompakt, så den ikke forårsager skade eller selv bliver beskadiget. Den er nem at indstille og kan justeres i tre positioner til forskellige redskaber, hvilket sikrer nøjagtig præcision over redskabets vinkel i forhold til jorden.

FIND DEN RETTE VINKEL

Q-level giver dig optimale arbejdsvinkler for forbedret brug af dit redskab. I arbejdsøjder betyder det øgede vinkler for tilbagevipning sammenlignet med tidligere modeller. Det resulterer i mindre spild over forsiden eller bagsiden af skovlen.

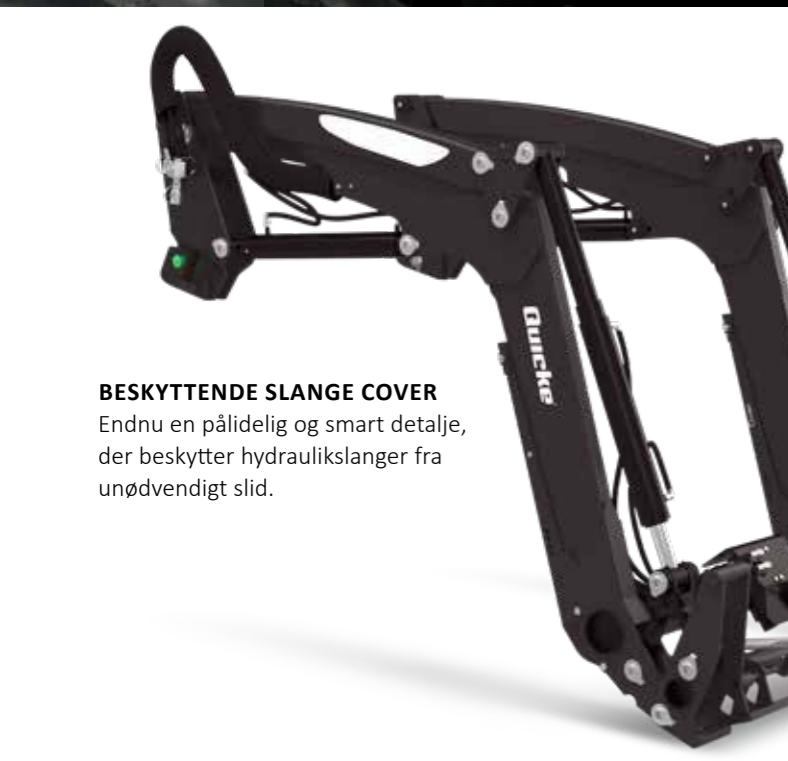

BESKYTTENDE SLANGE COVER

Endnu en pålidelig og smart detalje, der beskytter hydraulikslanger fra unødvendigt slid.



HOLDER ALTID FEDTET PÅ PLADS

På alle tappe sidder en fjedrende gummiskive, som forhindrer aksialt slør, sikrer tappen på begge sider og holder smørefedt på plads.



UDSYN FREM FOR ALT

Der er ingen slanger eller rør, der blokerer udsynet. Med X-serien får du det bedst mulige udsyn, selv i mørket fordi den lave placering af tværrøret ikke blokerer for lysene på traktoren.



LAVT PLACERET KNÆLED

Det tilspidsede design af læsserarmen betyder, at X-serien matcher nutidens moderne traktorer perfekt. Den kendsgerning at den har markedets laveste knæplacering betyder, at der er fremragende udsyn til siderne.



NEM OG AUTOMATISK REDSKABSLÅSNING

En smart sikkerhedsfunktion, som sikrer at redskabet altid er korrekt fastlåst, og at dens låsetappe altid er i låst tilstand. Låsningen sker automatisk, når fyldebevægelsen udføres.



UNIKT KONCEPT VED REDSKABSSKIFTE

Det faktum at redskabsrammen kan vippes næsten 180° fremover, giver optimal kontrol og frit udsyn til redskabskroge inde fra kabinen. Enkelt og gavnligt for både sikkerhed og produktivitet.

TILBEHØR

Kør mere stabilt med SoftDrive®

Vores innovative dæmpningssystem, SoftDrive®, reducerer belastningen på læsseren og traktorbeslaget samt på føreren og traktoren.

Tilgængelig specifikt til Serie Q

Q

Q-LOCK - HYDRAULISK REDSKABSLÅSNING

Vores forbedrede hydrauliske redskabslås sikrer enkel og komfortabel skift af redskaber. Med den indbyggede til/fra-funktion kan du skifte redskaber uden at forlade førersædet.

Tilgængelig specifikt til Serie Q

Q

LIVE 3

Ekstra tilbehøret Live 3 er en fuld 3. funktion, der muliggør samtidig betjening af redskabs cylindrene og hydrauliske redskaber. Det sparer tid og forbedrer produktiviteten. Funktionen kan spare tid når der eksempelvis arbejdes med dyrefoder og ballehåndtering. Koblingerne er placeret bekvemt på redskabsrammen. Kombiner den med Selecto Fix for nem tilslutning.

Tilgængelig specifikt til Serie Q

Q

LOADERLIGHT®

Arbejde i mørke er ikke længere noget problem. Med vores perfekt tilpassede LED lygter med høj lumen er arbejde i mørke nemt.

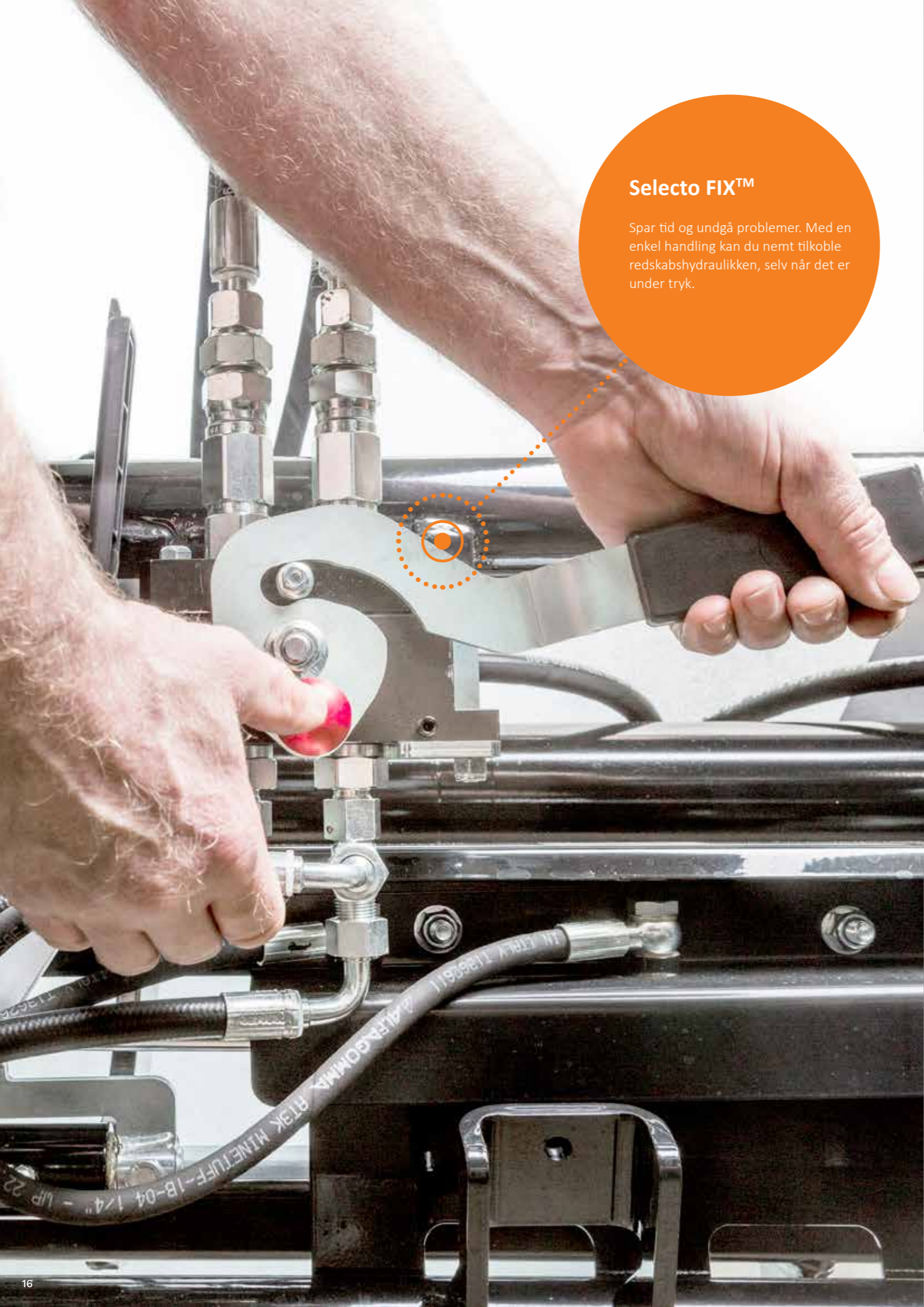

Selecto FIX™

Spar tid og undgå problemer. Med en enkel handling kan du nemt tilkoble redskabshydraulikken, selv når det er under tryk.

3. FUNKTION

3. funktion gør det muligt at betjene hydrauliske redskaber såsom balletang, silograb, hydraulisk pallegaffel osv. Koblingerne er placeret bekvemt på redskabsrammen. Kombiner den med Selecto Fix for nem tilslutning.



VERDENSFØRENDE PULVERLAKERING

Din Quicke læsser er pulverlakeret i det mest moderne malerianlæg i verden, hvilket giver det bedste mulige finish, rustbeskyttelse og holdbarhed. Standardfarven er Quicke sort, men andre farver tilbydes.



QC-HURTIGKOBLING

QC-hurtigkoblingerne fås i både standard- og Live3 udgaver. Det giver uovertruffen brugervenlighed og kan tilsluttes ved arbejdsdruk.

4. FUNKTION

Dette ekstra tilbehør giver hydraulik til redskaber, der kræver to separate dobbeltvirkende funktioner. 4. funktion kræver at 3. funktion er installeret og at koblingerne er placeret ved siden af 3. funktions koblingerne.

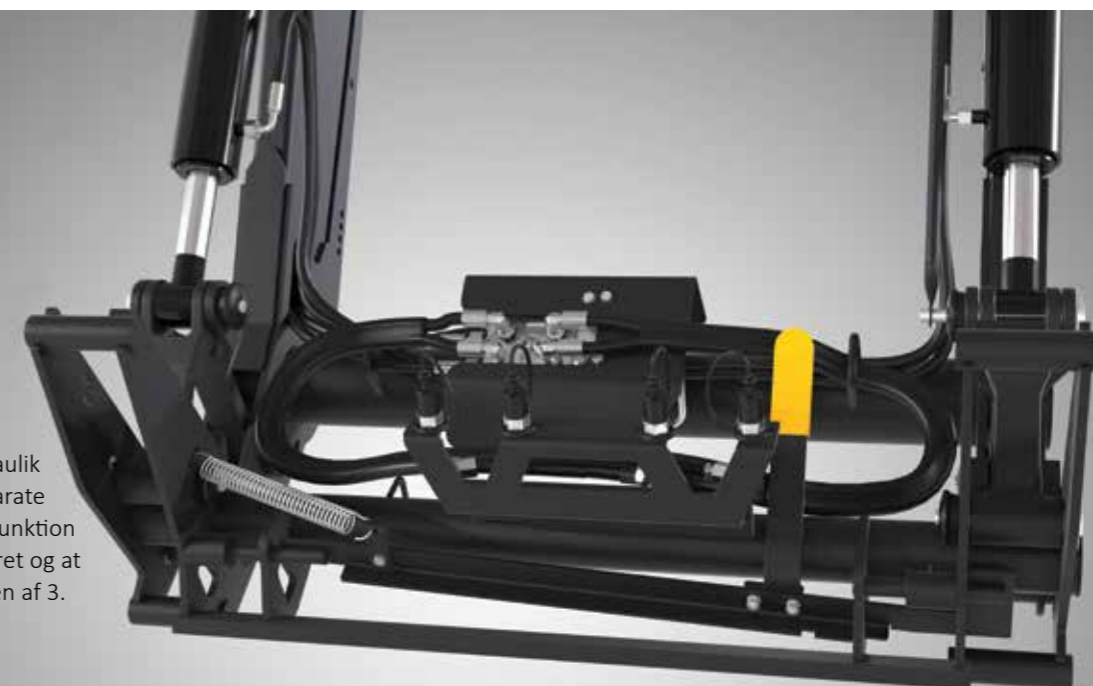

QUICKE CONTROL SYSTEM



M

QUICKE Q^M-COMMAND

Med sin robusthed og fokus på det vigtigste tilbyder Q^M-command en perfekt balance mellem enkelthed og funktionalitet. Håndtaget er tilgængelig i forskellige versioner baseret på hvilke funktioner der er på frontlæsseren. Der er ikke behov for nogle eksterne kontakter til frontlæsserens basisfunktioner.

Du kan også kombinere denne med en ekstra 3. ventilsektion til uafhængig 3.funktion (Live 3) med on/off funktion.



E

QUICKE Q^E-COMMAND

Optimal og effektiv materialehåndtering, lige under din tommelfinger. Baseret på intensive tests hos landmænd verden over, muliggør det nye joystick's ergonomiske udformning lange arbejdsdage med optimal komfort og minimum indsats.

Joysticket sammen med den digitale ventil giver uovertruffen præcision. Med den ekstra 3. ventilsektion opnås jævn og uafhængig styring af redskabshydraulikken (Live 3) med joystickets proportionale vippekontakt.



MODERNE LANDBRUG

Q-companion giver dig funktioner som effektiviserer dit arbejde.



Last vejning



Position



Påmindelse



Last vejning

Q-companion vejer lasten når den løfter. Med utrolig stor nøjagtighed og vejledning hjælper den dig med at løfte korrekt. I automatisk tilstand gemmes hvert løft uden yderligere input. I manuel tilstand bliver du bedt om at trykke på en knap for at gemme dine vejedata efter hver løft. Antallet af løft og totalvægt vises, og du kan fratække egenvægten, hvis det er nødvendigt. Målvægtfunktionen er praktisk ved lastning af vogne og displayet giver dig besked, når målet er nået. Der er ingen behov for at investere i særskilt vejudstyr. Brug din traktor og frontlæsser kombineret for at få meget præcis vejning, der altid er til rådighed!

Påmindelse om vedligeholdelse

To individuelle vedligeholdelsesindikatorer vil fortælle dig, når det er tid til at smøre og tid til at tjekke læsseren. Tiden mellem vedligeholdelse er baseret på faktisk brug af læsseren, og ikke brug af traktor. Vedligeholdelse af læsseren kan let glemmes, hvilket kan resultere i nedbrud og reparationer. Følg tidsplanen for vedligeholdelse for problemfri drift i mange år!

Positionsovervågning

Når du først en gang har kalibreret dine redskaber, er det ikke mere nødvendigt at gå ud og justere redskabs indikatorstangen på frontlæsseren. Brug Q-Companion i stedet for. Redskabets position, både højde og vinkel, vises i displayet. Dette er især ydbytterigt når nøjagtighed er vigtigt. Grib wrabbler præcist eller kørsel præcist ind i paller. Spar tid ved at gøre ting rigtigt første gang - hver gang. Displayets belastningsmåler viser hvor meget løftekraft der anvendes (%). Jo mere du bruger, jo mere opmærksomhed kræves der.

App og Cloud Service

Q-companion indeholder en gratis smartphone app til iOS og Android- bare søg efter Q-companion i app stores. Ved brug af Bluetooth®-teknologi, kan du nemt eksportere vejresultater fra Q-companions display til cloud servicen og senere have adgang til det fra din computer eller tablet. Grundlæggende er app'en et materielhåndterings system. Baseret på dine input og læsserarbejde, vil du være i stand til at holde styr på udbyttet fra de enkelte marker, dokumenter dit gødningsregnskab osv. App'en er designet til at passe til små gårde såvel som store bedrifter med flere ansatte/brugere. Den kan bruges uden Q-companion så længe du har en læsser bygget af os.

Last vejning, automatisering af gentagne opgaver og skift imellem redskabsindstillinger.

Q^E-COMMAND MED Q-COMPANION

Q-companion er konvertibel med alle versioner af Quicke styresystemer, men når den kombineres med Q^E-command, så oplever du virkeligt at 1 + 1 = 3.

Q-companion giver dig funktioner som effektiviserer dit arbejde:

- **Q-motion:** 2 forudbestemte redskabspositioner for både højde og vinkel. Perfekt ved arbejde med paller eller halmballer. Frontlæsseren stopper automatisk ved den forudbestemte højde med den ønskede vinkel.
- **Q-range:** Begrænser løftehøjde, redskabsvinkel, eller begge. Undgå at sænke læsseren ned i gulvet eller hæve læsseren op i loftet i lave bygninger med forskellige redskabskombinationer. Eller kombinere det med Q-motion for endnu mere automatik.

- **Q-ends:** Dæmpning i slutposition. Løft tunge byrder til max løftehøjde med høj sikkerhed og komfort. Ingen farlige bratte stop.
- **Vippekontakt:** Betjen 3.funktionen proportionalt ved hjælp af vippekontakten. En fantastisk komfort med mulighed for at fastsætte en maksimum hastighed.

Alle indstillede funktioner er gemt for hvert enkelt redskab, indstil det og glem det! Den brugervenlige menu er let tilgængelig via scrol hjulet og tilbage knappen på joysticket. Behold din hånd på joysticket for en højere effektivitet.



Last vejning, automatisering af gentagende opgaver og skift imellem redskabsindstillinger



Available on the iPhone Q-companion® inkluderer en cloud-tjeneste og smartphone-app, som gør dokumentationen nemmere og hjælper dig med at holde styr på dit læssem arbejde.

QUICKE SLANGESÆT



Quicke tilbyder også et stort udvalg af løsninger til brugere som ønsker at anvende traktorens eget joystick til betjening af frontlæsseren. Frontlæsseren bliver tilkoblet traktorens eget hydrauliksystem ved hjælp af specialtilpasset kit som findes til et stort udvalg af traktor modeller.

Slangesæt

Frontlæsseren betjenes via 2 hydraulikventiler på traktoren. Alle delene i slangesættet er special fremstillet og dedikeret til hver enkel traktormodel for at sikre perfekt tilpasning på traktorkroppen.

Slangesæt Deluxe & Deluxe E

Frontlæsseren betjenes via 2 hydraulikventiler på traktoren. Alle delene i slangesættet er special fremstillet og dedikeret til hver enkel traktormodel for at sikre perfekt tilpasning på traktorkroppen. Disse kit bliver leveret med en diverter ventil som giver mulighed for at vælge enten betjening af frontlæsseren eller en anden funktion som f.eks. frontlift. Til at aktivere ekstra funktioner på frontlæsseren leveres vores state-of-the-art DeLuxE E kit med en elektrisk touch panel som monteres ergonomisk korrekt i traktorkabinen.

Slangesæt Live3

Frontlæsseren betjenes via 3 hydraulikventiler på traktoren. Vores slangesæt Live3 gør det muligt at have en direkte og uafhængig 3.funktion på frontlæsseren. Alle delene i vores slangesæt er designet og dedikeret specifikt til traktormodellen for at sikre optimal tilpasning på traktorkroppen.



QUICKE SUPPORTEN

Som Quicke -ejer får du ikke kun verdens førende frontlæsser, men også verdens førende niveau af pålidelighed og service. Vores forpligtelse over for dig slutter ikke ved dit køb – det er kun begyndelsen.

Din Quicke skal yde sit bedste i lang tid. Vi har opbygget en stærk global organisation med et omfattende servicenetværk, som giver dig nem og hurtig adgang til servicesteder, reservedele og kyndig support – uanset hvor du arbejder i verden. Du kan trygt regne med, at vores service og support lever op til samme standard som vores produkter – vi stræber efter 100 procent kundetilfredshed. For os er næstbedst ikke godt nok.

Fuld kundefokus. For at supportere dig som kunde har vi oprettet rutiner, der sikrer, at alle afdelinger i vores organisation er fokuseret på dine krav.

Hurtig onlinehjælp. Du får online adgang til døgnet rundt at kunne finde reservedelskataloger, instruktioner og andre vigtige informationer.

Udbygget reservedelsnetværk. Reservedele er tilgængelige fra vores datterselskaber samt fra større Quicke -repræsentanter verden over.

Nærhed. Med vores markedsførende distributionsnetværk er vi altid tæt på dig, uanset hvor du er.

Global teknisk support. Som Quickekunde har du altid adgang til hurtig teknisk support. Overalt i verden kan vores repræsentanter yde kyndig service af høj kvalitet.

Konstant opfølgning. Dine synspunkter og forslag til forbedringer indsamles og behandles centralt. Denne opfølgning fungerer som et værdifuldt grundlag for os, når vi udvikler nye læssere, redskaber og traktorbeslag. Udviklingen af Quicke er resultatet af et tæt samarbejde med brugere over hele verden.

Find din lokale forhandler hos
www.quicke.dk



Q FAKTA

Q-seriemodeller	Ikke parallelførte frontlæssere (Markedsføres ikke i Danmark)					Parallelførte frontlæssere																	
	Q3	Q4	Q5	Q6	Q3 ^S	Q3 ^M	Q3 ^L	Q4 ^S		Q4 ^M	Q4 ^L	Q5 ^S	Q5 ^M	Q5 ^L	Q6 ^S	Q6 ^M	Q6 ^L	Q7 ^S	Q7 ^M	Q7 ^L	Q8 ^M	Q9 ^S	
TRAKTORDATA																							
Traktor PTO HP-interval	HP	60-100	80-140	100-180	20-220	60-100	60-100	60-100	80-140		80-140	80-140	100-180	100-180	100-180	120-220	120-220	120-220	140-280	140-280	140-280	>160	>160
Trakturvægt (maks.)	kg	4000	5000	6000	7000	4000	4000	4000	5000		5000	5000	6000	6000	6000	7000	7000	7000	8000	8000	8000	9000	9000
Angivet tryk	bar	195	195	195	195	195	195	195	195		195	195	195	195	195	195	195	195	195	195	195	195	195
Angivet flow	l/m	50	60	80	90	50	50	50	60		60	60	80	80	80	90	90	90	100	100	100	100	100
FRONTLÆSSERENS FYSISKE DATA																							
Armbredde (CC)	mm	1040	1040	1040	1040	1040	1040	1040	1040		1040	1040	1040	1040	1040	1040	1040	1040	1040	1040/1200	1040	1200	1420
Vægt - frontlæsser	kg	450	515	560	630	520	520	565	575		575	580	620	620	625	720	720	750	760	760	820	830	869
LØFTEHØJDER OG SKOVLVINKLER																							
Maksimal løftehøjde - målt ved drejetap	m	3,55	3,79	4,06	4,25	3,55	3,55	3,80	3,79		3,79	4,02	4,06	4,06	4,20	4,25	4,25	4,55	4,60	4,60	4,75	4,96	4,96
Maksimal løftehøjde - under skovlniveau	m	3,25	3,49	3,76	3,95	3,25	3,25	3,50	3,49		3,49	3,72	3,76	3,76	3,90	3,95	3,95	4,25	4,30	4,30	4,45	4,66	4,65
Maksimal tipvinkel ved maksimal højde	o	58	58	56	57	58	58	53	58		58	54	57	57	54	57	57	53	54	54	53	53	50
Maksimal Q-niveaувinkel	o					58	58	57	58		58	60	58	58	58	58	58	59	58	58	57	58	45
Maksimal rollback-vinkel på jorden	o	48	48	48	48	48	48	50	48		48	49	48	48	49	48	48	52	49	49	51	47	59
FRONTLÆSSER - KRAFT																							
Løftekapacitet til maks. højde - 800mm fra drejetap	kg	1270	1340	1320	1530	1630	1930	1760	1980		2310	1840	1990	2310	1930	2120	2450	1920	2510	2830	2220	2910	2710
Løftekapacitet, 1,5m højde - 800mm fra drejetap	kg	1680	1770	1890	2110	1670	1980	1800	2040		2380	1880	2170	2510	2080	2400	2750	2140	3030	3410	2690	3230	3220
Løftekapacitet ved markplan - 800mm fra drejetap	kg	1890	1990	2260	2510	1800	2130	2050	2160		2520	2070	2470	2850	2380	2750	3150	2490	3800	4260	3220	3750	3840
Brydekraft ved markplan - 800mm fra drejetap	kg	2640	3450	3450	3500	2640	3140	3540	3450		3450	3470	3450	4000	3520	3500	4670	4100	4210	4880	4830	4630	4950
FRONTLÆSSERPOSITION																							
Gravedybde	mm	160	160	160	160	160	160	152	160		160	180	160	160	170	160	160	200	160	160	160	170	190

Alle værdier kan variere afhængig af traktor og redskab.
Udover motorkraft er valget af læsser bestemt af traktorens vægt og størrelse.

X FAKTA

		Ikke parallelførte frontlæssere (Markedsføres ikke i Danmark)					Parallelførte frontlæssere				
X-seriemodeller		X1	X2	X3	X4	X5	X1 ^S	X2 ^S	X3 ^S	X4 ^S	X5 ^S
TRAKTORDATA											
Traktor PTO HP-interval	HP	30-60	40-70	50-80	60-100	70-120	30-60	40-70	50-80	60-100	70-120
Traktorstørrelse (maks.)	kg	2800	3000	4000	4500	5200	2800	3000	4000	4500	5200
Angivet tryk	bar	190	195	195	195	195	190	195	195	195	195
Angivet flow	l/m	40	45	45	60	60	40	45	45	60	60
FRONTLÆSSERENS FYSISKE DATA											
Armbredde (CC)	mm	1040	1040	1040	1040	1040	1040	1040	1040	1040	1040
Vægt - frontlæsser	kg	295	310	335	360	390	340	360	390	420	440
LØFTEHØJDER OG SKOVLVINKLER											
Maksimal løftehøjde - målt ved drejetap	m	2,9	3,1	3,4	3,7	3,9	2,9	3,1	3,4	3,7	3,9
Maksimal løftehøjde - under skovlniveau	m	2,7	2,9	3,2	3,5	3,7	2,7	2,9	3,2	3,5	3,7
Maksimal tipvinkel ved maksimal højde	°	47	50	50	49	46	47	50	50	49	46
Maksimal Q-niveaувinkel	°	46	42	44	42	43	46	42	44	42	43
Maksimal rollback-vinkel på jorden	°	127	124	129	130	133	48	47	51	51	49
FRONTLÆSSER - KRAFT											
Løftekapacitet til maks. højde - 800mm fra drejetap	kg	680	870	970	1010	1080	960	1220	1520	1590	1680
Løftekapacitet, 1,5m højde - 800mm fra drejetap	kg	980	1210	1370	1520	1670	1170	1400	1560	1710	1890
Løftekapacitet ved markplan - 800mm fra drejetap	kg	1250	1450	1600	1770	1960	1400	1580	1660	1850	2080
Brydekraft ved markplan - 800mm fra drejetap	kg	1490	1880	1910	2300	2760	1500	1910	1890	2280	2740
FRONTLÆSSERPOSITION											
Gravedybde	mm	100	150	150	150	150	100	150	150	150	150

Alle værdier kan variere afhængig af traktor og redskab.

Udover motorkraft er valget af læsere bestemt af traktorens vægt og størrelse.



Quicke

JOST Agriculture

Alo Danmark A/S

Jegstrupvej 2A
7800 Skive
Tlf. 9614 8080
www.quicke.dk

Version January 2024

CLIMATE
COMPENSATED
PAPER



Nogle frontlæssere i denne brochure er forsynet med ekstraudstyr. Visse produkter kan være valgfrit ekstraudstyr. Nogle af produkterne er ikke tilgængelige på alle markeder. De angivne produktspecifikationer og ydelsesdata kan variere alt afhængigt af traktormodellen. Det er ikke uden risiko at arbejde med frontlæssere og tilhørende redskaber. Der kan opstå alvorlig personskade og tingsskade, hvis arbejdet udføres forkert. Vis hensyn til dine omgivelser, brug din sunde fornuft, og overhold lokale love og regler. Læs altid den medfølgende brugervejledning grundigt. Brug kun originale reservedele og originalt tilbehør. Quicques produktsortiment videreudvikles løbende. Denne brochure indeholder de fleste af de produkter, der var i produktion på det tidspunkt, brochuren blev trykt. Vi forbeholder os ret til til enhver tid at ændre specifikationer, priser og versioner, uden at det medfører forpligtelser for os. ® og ™ er varemærker tilhørende Älö AB.